

ビーンカッター

WK-21s

パーツリスト

2014年モデル

部品ご注文について

1. 部品をご注文の際、型式、機体番号、品番、品名、個数等を連絡下さい。
2. 部品は必ず純正部品をご使用願います。
(市販の類似品を使用されると早期破損などの原因となります)
3. 本部品表は改良のため予告なく変更することがあります、予め御了承下さい。
4. 警告ラベルが、損傷したときは、出来るだけ早く、ご注文し貼り替えして下さい。

もくじ

乗用ビーンカッター	KN	WK-21
乗用ビーンカッター	WL	WK-21WL
乗用ビーンカッター	KN2R	WK-21KN2
乗用ビーンカッター	WL2R	WK-21WL2

(707カ)

(ページ)

1. エンジン 関係	-----	2 ~ 3
2. ミッション 関係	-----	4 ~ 5
3. フロントタイヤ・ステアリング 関係	-----	6 ~ 7
4. リアタイヤ 関係	-----	8 ~ 9
5. カッターシャフト 関係	-----	10 ~ 11
6. デバイダー・F 関係	-----	12 ~ 13
7. サイドデバイダー 関係	-----	14 ~ 15
8. 本体フレーム・シート・ステップ 関係	-----	16 ~ 17
9. センター・サイド アーム 関係	-----	18 ~ 19
10. エンジンテンションベース 関係	-----	20 ~ 21
11.刈取クラッチテンション・フレーム(鍍) 関係	-----	22 ~ 23
12. ブレーキ・デフロック 関係	-----	24 ~ 25
13. コントロールパネル・刈取クラッチ 関係	-----	26 ~ 27
14. 変速レバー 関係	-----	28 ~ 29
15. 電装・付属品 関係	-----	30 ~ 31

1. エンジン 関係

WK-21

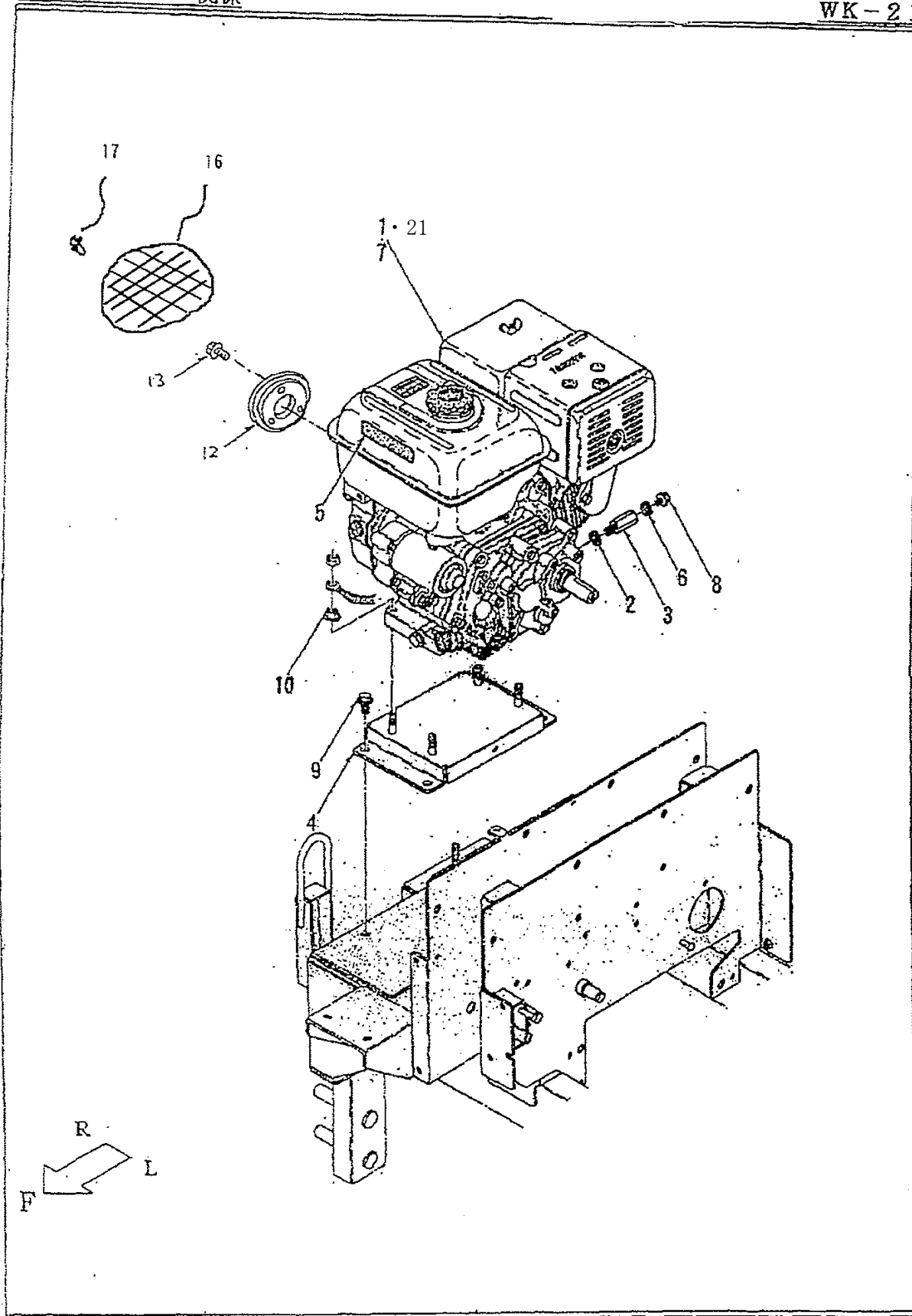

1. エンジン 関係

WK-21

パーツ	品番	品名	個数	備考
1	01002-G26-000	エンジン GX390T2 LWP1	1	2013モデル～ 適用号機 134211～
2		エンジン構成部品	/	
3	01901-G23-000	ドレンパイプ H M8	1	
4	02100-G23-131	エンジンベア COMP	1	
5	79922-G20-000	ガソリン マーク	1	
6	91691-0816202	ネジ M8x16x2	1	エンジン用
7	91921-10305	エンジンオイル 10W-30 SE	1.1	
8	93100-0801617	フランジ B 8x16	1	
9	93300-1002017	フランジ B 10x1.25x20	4	
10	94006-10410	フランジ N 10x1.25	4	
11				
12	01100-G23-801	ファイキシングプレート	1	
13	93100-0802517	フランジ B8x25	3	
14				
15				
16	19620-ZE3-811	プロテクターCOMP ファンカバー	1	適用号機 150676～
17	95701-06008-00	ボルトフランジ 6x8	3	適用号機 150676～
18				
19				
20				
21	01001-G26-000	エンジンGX390K1 LWP1	1	適用号機 100682 ～120804
22				
23				
24				
25				
26				
27				
28				
29				
30				
31				
32				
33				
34				
35				
36				
37				
38				
39				
40				
41				
42				
43				
44				
45				

2. ミッション 関係

WK-21

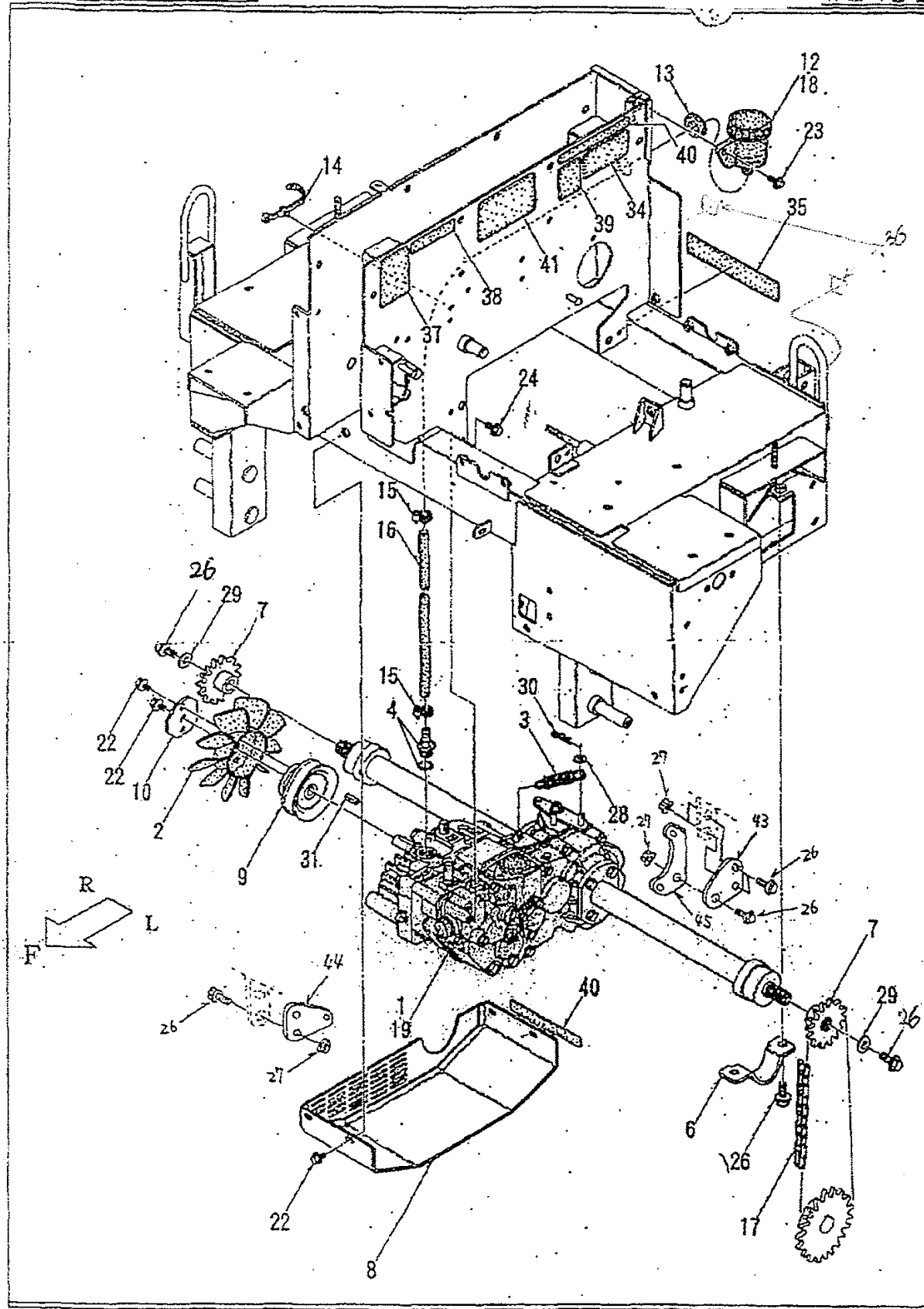

2. ミッション 関係

WK-21

パーツ	品番	品名	個数	備考
1	10001-G23-032	ミッション FE29CB06 ASSY	1	
2	2159-404102	ファン R	1	ミッション付属品 FK
3	2152-406103	モドシパ	1	ミッション付属品 FK
4	04201-766-000	サクションホートコネクター	1	
5				
6	16901-G23-801	ミッションホルダー	2	
7	27901-G23-000	スプロケット 60x13	2	
8	48100-G23-831	ミッションカバー COMP	1	
9	63100-G23-003	HST V7-101.6B COMP	1	
10	63921-G23-000	フィキシングプレート 45.7	1	
11				
12	56850-767-000	TANK, ASSY, OIL	1	HM
13	91351-1253540	ゴムブッシュ BSE-6	1	
14	91314-119P7	ケーブルストラップ 1-19P7	1	
15	91323-019	自在バンド 19	2	
16	91542-1306301	ネース 13x630	1	
17	91661-1960058	チェーン 60x58LE	2	
18	91921-10305	Gエンジンオイル 10W-30 SEW	0.5	HST用(オイルタンク分)
19	91931-090	ギアオイル #90	2	ミッション用
20				
21				
22	93100-0601217	フランジB 6x12	7	
23	93100-0601617	フランジB 6x16	1	
24	93100-0802017	フランジB 8x20	1	
25				
26	93300-1002517	フランジB 10x1.25x25	14	
27	94006-10410	フランジN 10x1.25	8	
28	94101-06015	ダイヤルW 6	1	
29	91251-1035451	マルサカネ10X35X4.5	2	
30	94251-060111	スナップピン A6x1.8	1	
31	97112-025041	キー 5x5x25S	1	
32				
33				
34	79921-G23-000	補注ラベル	1	警告ラベル
35	91903-M56-000	公認止マーク	1	警告ラベル
36	49909-G23-000	夜光反射マーク	2	
37	91193-009	漏油警告ラベル	1	警告ラベル
38	91194-008	排気ガス警告ラベル(30)	1	警告ラベル
39	91195-002	点検時注意ラベル	1	警告ラベル
40	91195-003	カバー注意ラベル	2	警告ラベル
41	91195-008	取扱説明書注意ラベル	1	警告ラベル
42				
43	16902-G23-801	プレートA	2	
44	16903-G23-800	プレートB	1	
45	16904-G23-800	プレートC	2	

3. フロントタイヤ・ステアリング 関係

WK-21

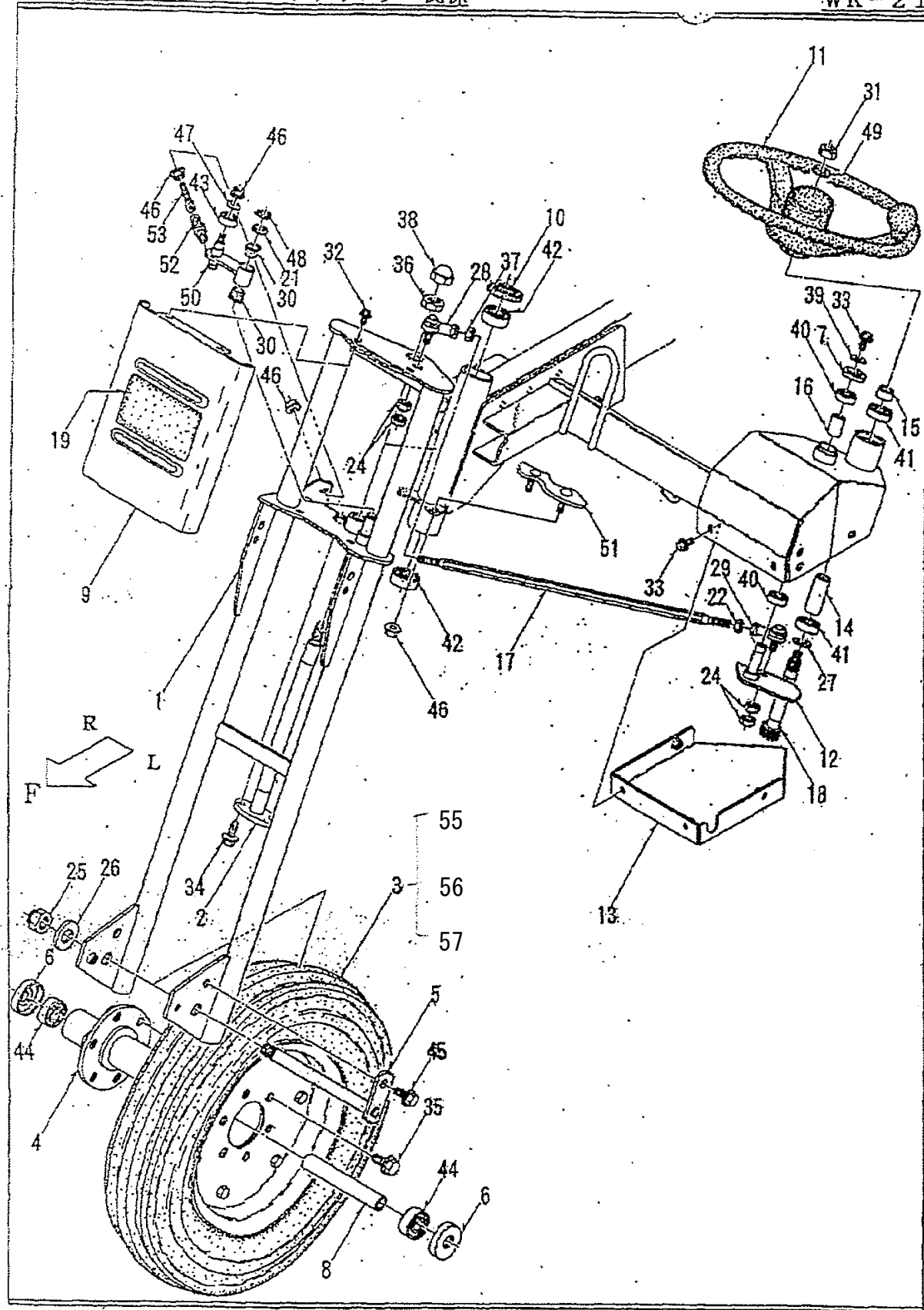

3. フロントタイヤ・ステアリング 関係

WK-21

パーツ	品番	品名	個数	備考
1	21100-G23-154	フロントフォーク COMP	1	
2	21300-G23-733	フォークピット COMP	1	
3	26001-G23-000	タイヤ ASSY 5.00-12-4-F01	1	空気圧 2.8kg/d
4	26400-G23-003	フロントホイール COMP	1	
5	26500-G23-704	フロントブレーキ COMP	1	
6	26600-G23-001	ベアリングカバー COMP	2	
7	26902-M65-000	ベアリングカバー	1	
8	26904-G23-001	カバー 20x160	1	
9	28300-G23-150	フロントカバー COMP	1	
10	21902-G23-000	ベアリングカバー	1	
11	70001-G23-030	1/2軸ステアリング ASSY	1	
12	71200-G23-732	セクターギア COMP	1	
13	71300-G23-101	ステアリングカバー COMP	1	
14	71908-G23-000	カバー 20x48	1	
15	72901-M80-800	カバー 20x17	1	
16	71903-G23-030	カバー 17x30	1	
17	71904-G23-832	タイロッド 10x520	1	
18	71907-G23-052	ステアリングシャフト	1	
19	79906-G23-030	エンブレム マーク	1	
20			1	
21	91251-1525231	マシナリ 15x25x2.3	1	
22	91231-1041211	コガタビシヤN 10x1.25(2)	1	
23				
24	91235-10110	ハードロックN 10x1.25	2	
25	91233-204111	ワッシャー 20x1.5	1	
26	91251-2050451	マシナリ 20x50x4.5	1	
27	91251-2030231	マシナリ 20x30x2.3	1	
28	91633-100510	エレベーター LHS10	1	
29	91633-100520	エレベーター LHS10L	1	
30	91644-151280	フランジワッシャー 80F-1512	2	
31	94005-14412	コガタN 14x1.5 (2)	1	
32	93100-0601617	フランジB 6x16	4	
33	93100-0801617	フランジB 8x16	5	
34	93300-1002017	フランジB 10x1.25x20	2	
35	93300-1202517	フランジB 12x1.25x25	6	
36	94001-16413	N 16(3)	1	
37	94005-10412	コガタN 10x1.25(2)	1	
38	94021-16413	ワッシャー 16(3)	1	
39	94101-08015	シボキW 8	1	
40	96105-06003	ベアリング 6003UU	2	
41	96105-06004	ベアリング 6004UU	2	
42	96260-07204	アンキレベアリング 7204	2	
43	96105-06200	ベアリング 6200UU	1	
44	96105-06204	ベアリング 6204UU	2	
45	93300-1002017	フランジB 10x1.25x20	1	
46	94002-08410	フランジN 8	5	
47	94101-08010	シボキW 8	1	
48	94510-15080	Cシフトワ 15	1	
49	94111-14012	バネW 14	1	
50	22100-G23-830	ア-A COMP	1	
51	22200-G23-030	カムプレート COMP	1	
52	22901-G23-000	スプリング 15x92	1	
53	65901-A09-001	テンション調整ネジ	1	
54				
55	27100-G23-000	タイヤ5.00-12-4 F0-1	1	
56	27200-G23-000	ホイールA	1	
57	27300-G23-000	ホイールB	1	
58				

4. リアタイヤ 関係

WK-21

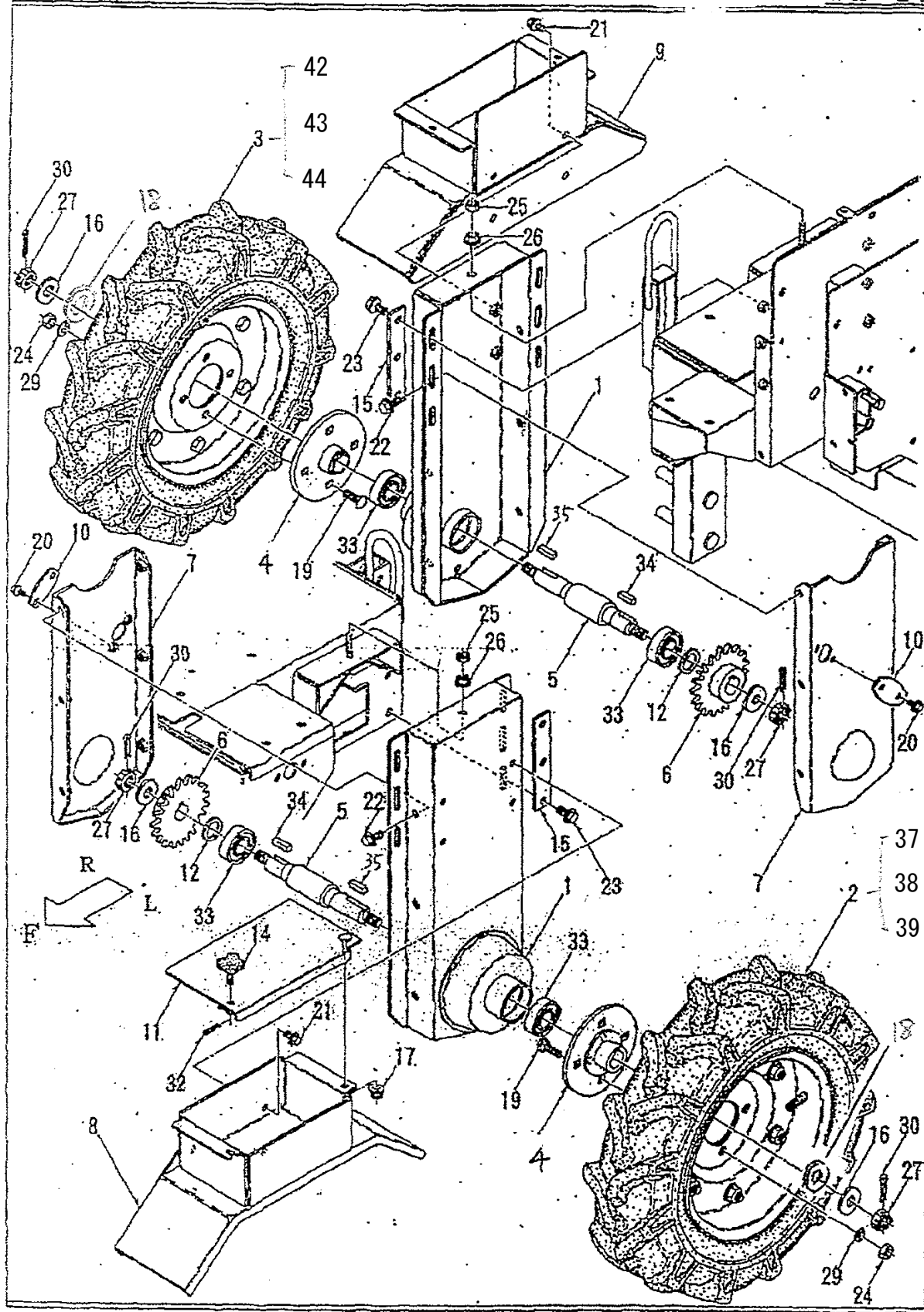

4. リアタイヤ 関係

WK-21

パーツ名	品番	品名	個数	備考
1	21200-G23-133	ドライブフレーム COMP	2	
2	26004-G23-000	タイヤ L ASSY 6.00-12-4-AR2	1	重量 1.8kg/個
3	26005-G23-000	タイヤ R ASSY 6.00-12-4-AR2	1	重量 1.8kg/個
4	26800-G23-000	リヤホイールハブ COMP	2	
5	26902-G23-002	新シフト	2	
6	27902-G23-000	スプロケット 60x20	2	
7	28100-G23-102	チェーンカバー COMP	2	
8	28400-G23-053	フェンダー L COMP	1	
9	28500-G23-031	フェンダー R COMP	1	
10	28901-G23-100	チェーンリンクカバー	2	
11	28800-G23-002	チェーンボックスカバー COMP	1	
12	91302-A31-000	マルチネ 30x42x2	2	
13				
14	48905-B07-001	ワネツ 8x25	1	
15	21903-G23-801	フレームプレート	4	
16	91251-1640451	マルチネ 16x40x4.5	4	
17	91237-0801	ワランツUナット 8	1	
18	91251-3045601	マルチネ 30x45x6	2	
19	92600-1003018	ワネツB 10x30(8T)	8	
20	93100-0601217	ワランツB 6x12	4	
21	93100-0801617	ワランツB 8x16	8	
22	93300-1002017	ワランツB 10x1.25x20	12	
23	93300-1202017	ワランツB 12x1.25x20	12	
24	94001-10412	N 10(2)	8	
25	94005-10412	コガクN 10x1.25(2)	2	
26	94006-10410	ワランツN 10x1.25	2	
27	94011-164115	ワランツN 16	4	
28				
29	94111-10012	ワネツ 10	8	
30	94210-40300	ワランツ 4x30	4	
31				
32	94210-25150	ワランツ 2.5x15	1	
33	96105-06206	ベアリング 6206UU	4	
34	97115-030041	ネ 8x7x30S	2	
35	97115-035041	ネ 8x7x35S	2	
36				
37	27700-G23-000	タイヤ6.00-12.4AR2	1	No2 構成部品 (ハブ側)
38	27600-G23-000	ホイールB	1	
39	27500-G23-000	ホイールA	1	
40				
41				
42	27700-G23-000	タイヤ6.00-12.4AR2	1	No3 構成部品 (ハブ側)
43	27600-G23-000	ホイールB	1	
44	27500-G23-000	ホイールA	1	
45				

5. カッターシャフト 関係

WK-21

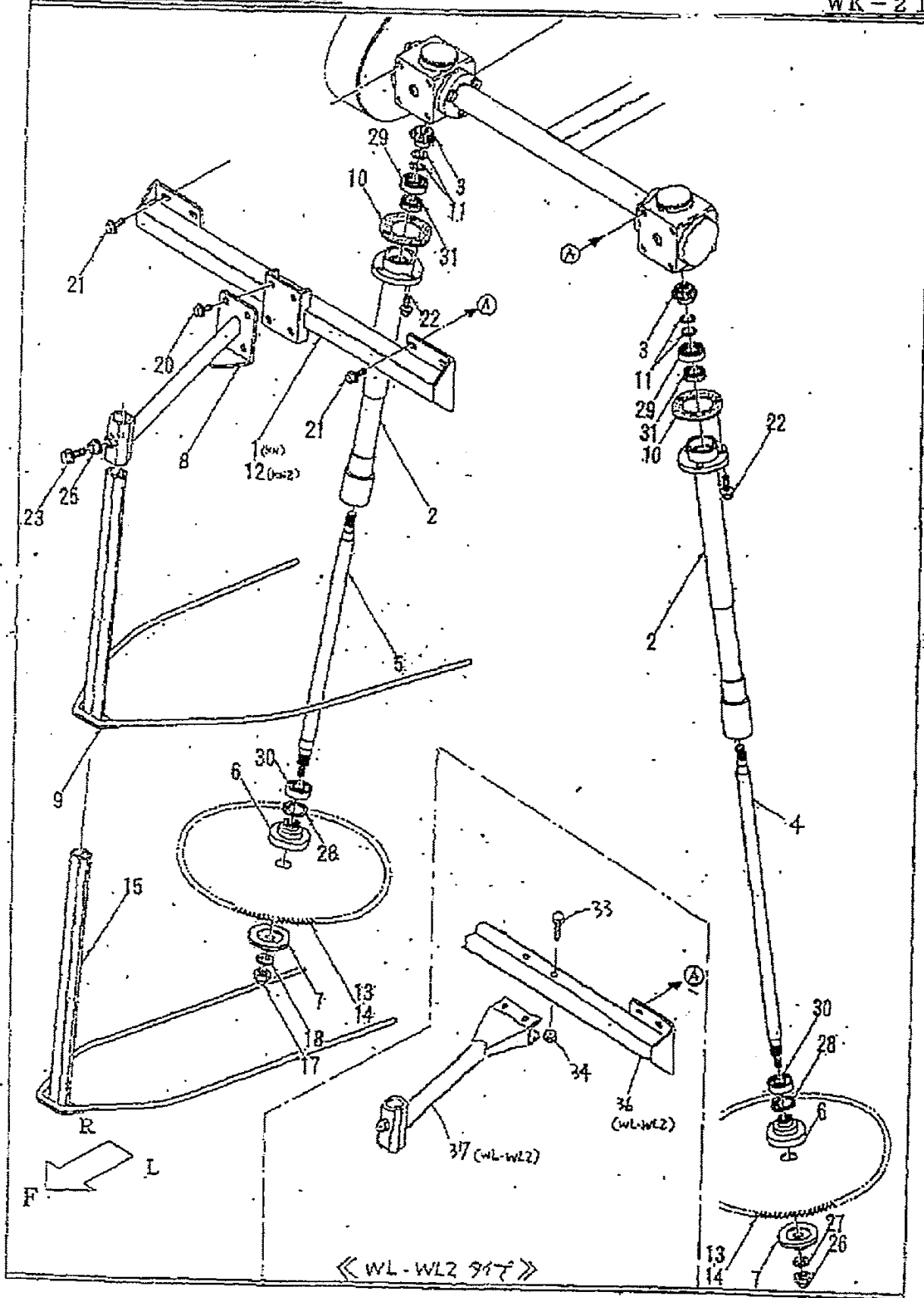

5. カッターシャフト 関係

WK-21

品番	品番	品名	個数	備考
1	31100-G23-005	ケースジョイント COMP	1	KN 用
2	31200-G23-130	カッターシャフトケース COMP	2	
3	32901-G23-000	カッター軸 W2.5x16	2	
4	34902-G23-031	カッターシャフト L	1	
5	34903-G23-031	カッターシャフト R	1	
6	35901-G23-232	カッターフランジ	2	
7	35902-G11-800	カッターフランジ	2	
8	36100-G23-832	センターガイドステー COMP	1	KN・KN2 用
9	36200-G23-835	センターガイド COMP	1	KN・KN2 用
10	39901-G23-000	パッキン	2	
11	39904-G23-000	シム 17.5x23x0.1 (調整用)	6	
12	31400-G23-103	ク2スケーリングジョイント COMP	1	KN2 用
13	35902-G14-004	カッター 12インチ	2	WL・WL2 用
14	35903-G23-001	カッター 14インチ	2	KN・KN2 用
15	36600-G23-803	センターガイド COMP	1	WL・WL2 用
16	36100-G23-131	センターガイドステー COMP	1	WL・WL2 用
17	91232-10413	ヒダリフランジ 10	1	
18	91254-10012	ヒダリフランジ 10	1	
19				
20	93100-0801617	フランジ B 8x16	4	KN, KN2 用
21	93100-0802017	フランジ B 8x20	8	
22	93100-0802517	フランジ B 8x25	6	
23	93300-1003017	フランジ B 10x1.25x30	1	
24				
25	94006-10410	フランジ N 10x1.25	1	
26	94021-10413	フランジ N 10	1	
27	94111-10012	フランジ N 10	1	
28	94520-40080	CTフランジ 40	2	
29	96100-06203	フランジ 6203	2	
30	96105-06203	フランジ 6203UU	2	
31	98251-2003508	フランジ D20358	2	
32				
33	93300-1006017	フランジ B10x1.25x60	2	WL, WL2 用
34	94006-10410	フランジ N10x1.25	2	WL, WL2 用
35				
36	31500-G23-101	ケースジョイント COMP	1	WL・WL2 用
37	36800-G23-801	センターガイドステー COMP	1	WL・WL2 用
38				
39				
40				
41				
42				
43				
44				
45				

6. デバイダー・F 関係

WK-21

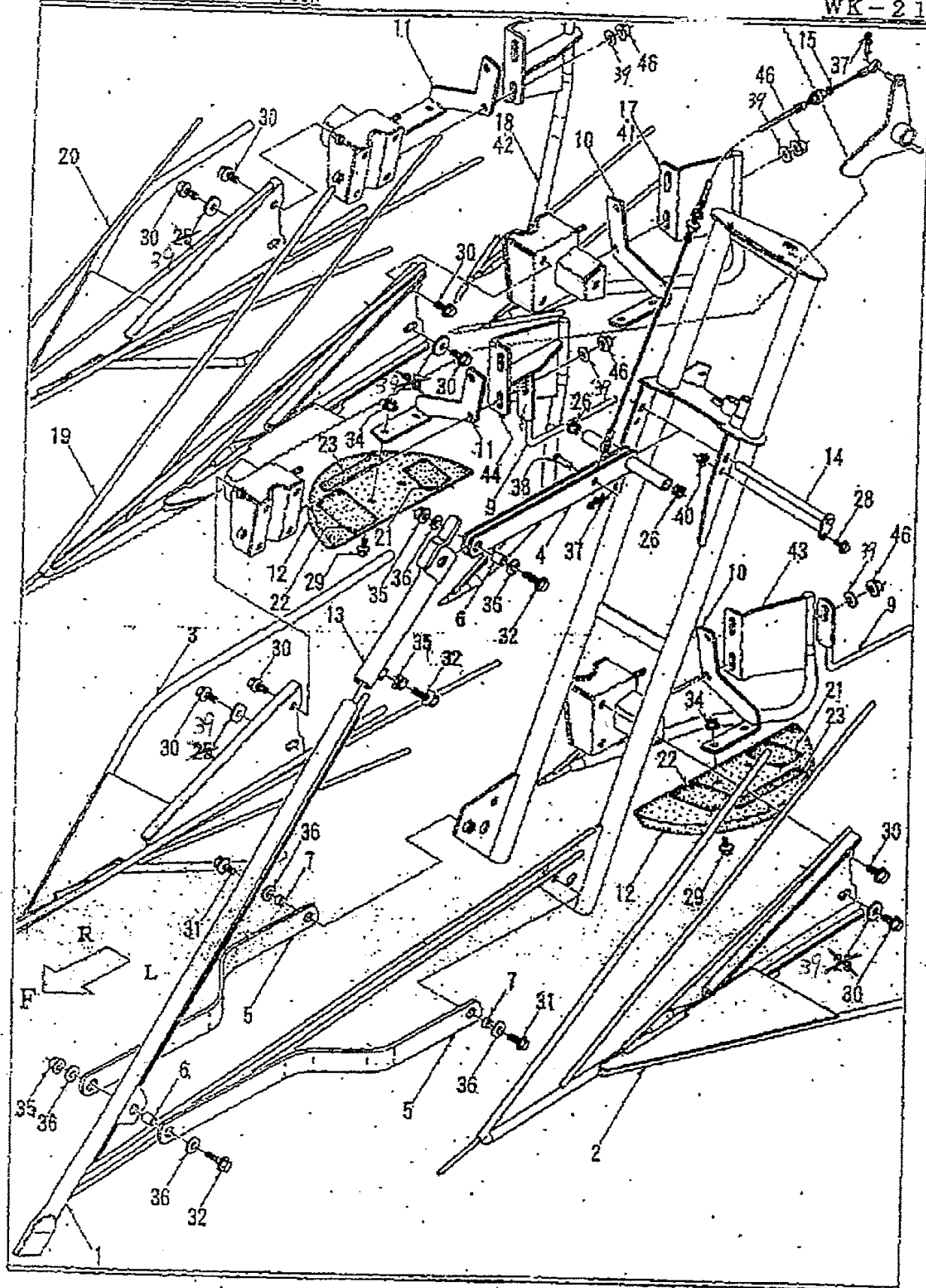

6. デバイダー・F 関係

WK-21

ル-7	品番	品名	個数	備考
1	35100-G23-834	デバイス F COMP	1	
2	35200-G23-836	デバイス L COMP	1	KN・KN2R
3	35300-G23-836	デバイス R COMP	1	KN・KN2R
4	35700-G23-833	デバイス F フラケット COMP	1	
5	35904-G23-000	デバイスステー	2	
6	35905-G23-001	カラー 11x185	2	
7	35906-G23-000	カラー 11x6.5	2	
8				
9	36700-G23-801	キャッチガイド COMP	2	KN・KN2R用 (WL・WL2R用)
10	36901-G23-830	キャッチガイドステー L	1	
11	36902-G23-830	キャッチガイドステー R	1	
12	36903-G23-101	キャッチガイド	2	
13	37100-G23-806	フロントデバイスホルダ COMP	1	
14	76200-850-000	レバーピン 220 COMP	1	
15	77300-G23-051	デバイスガイド	1	
16				
17	38700-G23-801	W デバイダー L COMP	1	WL2R用
18	38800-G23-801	W デバイダー R COMP	1	WL2R用
19	37400-G23-805	W デバイダー L COMP	1	WL・WL2R用
20	37500-G23-805	W デバイダー R COMP	1	WL・WL2R用
21	79922-G18-001	調整用マーク	2	警告ラベル
22	91194-009	調整用ラベル	2	警告ラベル
23	91195-003	カバーラベル	2	警告ラベル
24				
25				
26	91644-121080	フランジナット 80F-1210	2	
27				
28	93100-0601617	フランジB 6x16	1	
29	93100-0801617	フランジB 8x16	4	
30	93300-1002017	フランジB 10x1.25x20	4	
31	93300-1002517	フランジB 10x1.25x25	2	
32	93300-1003517	フランジB 10x1.25x35	3	
33				
34	94002-08410	フランジN 8	4	
35	94006-10410	フランジN 10x1.25	3	
36	94101-10015	ダイヤル 10	6	
37	94251-080111	ストップピン A8x1.8	2	
38	94330-0802510	マルチマピン 8x25	1	
39	91251-1030321	マルチカネ 10x30x3.2	6	
40	94002-08410	フランジN 8	1	
41	34700-G23-801	W デバイダー L 2.2 COMP	1	WL用
42	34800-G23-801	W デバイダー R 2.2 COMP	1	WL用
43	38500-G23-801	K デバイダー L COMP	1	KN・KN2R用
44	38600-G23-801	K デバイダー R COMP	1	KN・KN2R用
45				
46	94006-10410	フランジN 10x1.25	4	
47				
48				
49				
50				

7. サイドデバイダー 関係

WK-21

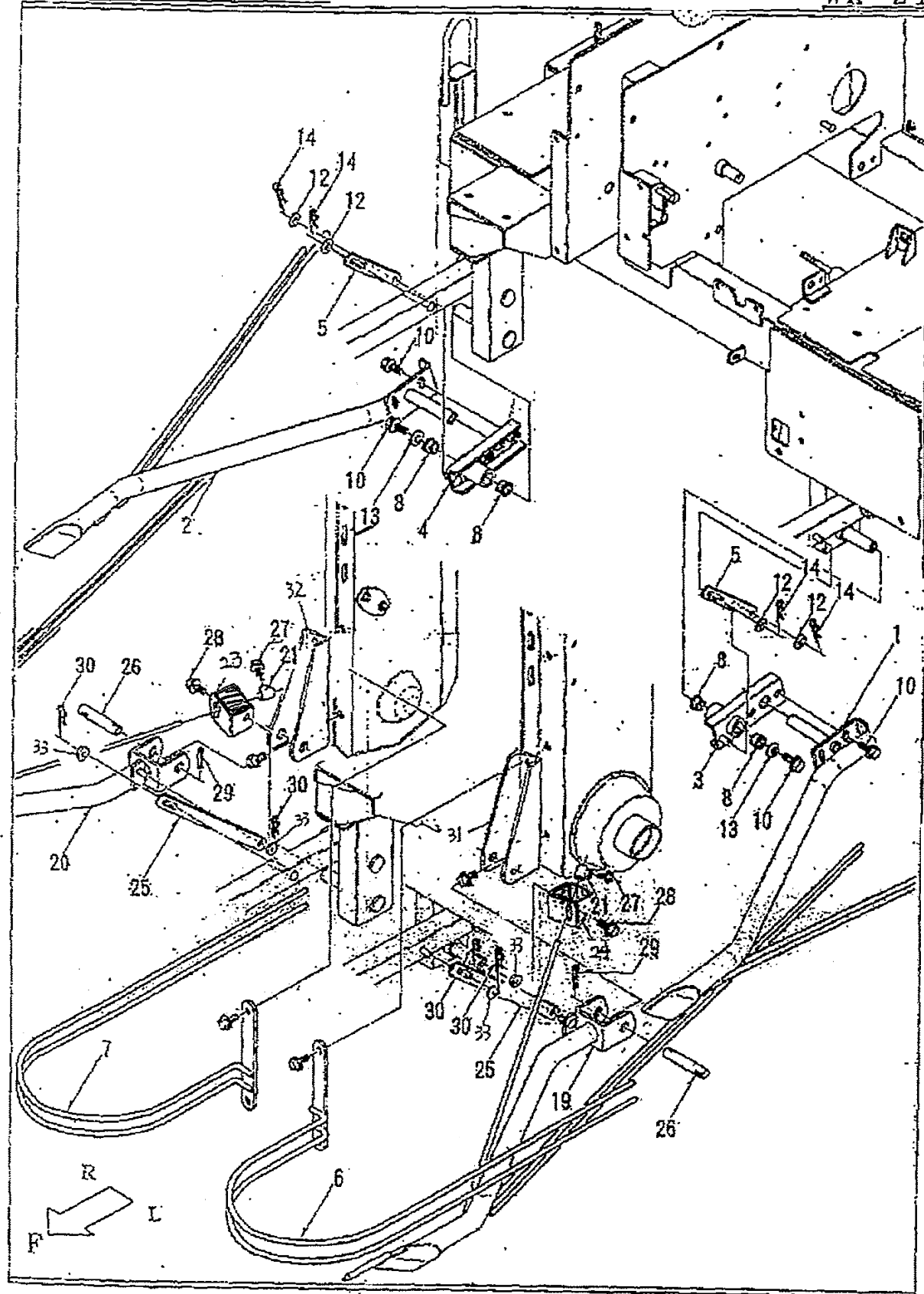

7. サイドデバイダー 関係

WK-21

パーツ	品番	品名	個数	備考
1	35400-G23-051	Wサイドデバイダー L COMP	1	KN・KN2R用
2	35500-G23-051	Wサイドデバイダー R COMP	1	KN・KN2R用
3	37700-G23-031	Wサイドデバイダーブラケット L COMP	1	KN・KN2R用
4	37800-G23-031	Wサイドデバイダーブラケット R COMP	1	KN・KN2R用
5	37901-G23-803	Wピン	2	KN・KN2R用
6	28600-G23-002	Wワイヤガイド L COMP	1	KN・KN2R用
7	28700-G23-002	Wワイヤガイド R COMP	1	KN・KN2R用
8	91642-2010R	ワッシャー BM2010F31FN	4	KN・KN2R用
9				
10	93300-1002017	ワッシャー 10×1.25×20	6	KN・KN2R用
11				
12	94101-10010	ミカキW 10	4	KN・KN2R用
13	94101-10015	ダイマW 10	2	KN・KN2R用
14	94251-100111	スナップピン A10×2.3	4	KN・KN2R用
15				
16				
17				
18				
19	25100-G23-804	Wワイヤデバイダー L COMP	1	WL・WL2R用
20	25200-G23-804	Wワイヤデバイダー R COMP	1	WL・WL2R用
21	25905-G23-003	ワッシャー	2	WL・WL2R用
22				
23	25902-G23-801	ワッシャーブラケット L	1	WL・WL2R用
24	25903-G23-801	ワッシャーブラケット R	1	WL・WL2R用
25	25904-G23-802	Wワイヤデバイダーピン	2	WL・WL2R用
26	91261-140800	耳栓ピン 14×80	2	WL・WL2R用
27	93100-0801617	ワッシャー 8×16	2	WL・WL2R用
28	93300-1002017	ワッシャー 10×1.25×20	2	WL・WL2R用
29	94210-30300	ワッシャー 3×30	2	WL・WL2R用
30	94251-100111	スナップピン A10×2.3	4	WL・WL2R用
31	25906-G23-801	Wワイヤデバイダー-支点L	1	WL・WL2R用
32	25907-G23-801	Wワイヤデバイダー-支点R	1	WL・WL2R用
33	94101-10010	ミカキW10	4	WL・WL2R用
34				
35				
36				
37				
38				
39				
40				
41				
42				
43				
44				
45				

8. 本体フレーム・シート・ステップ 関係

WK-21

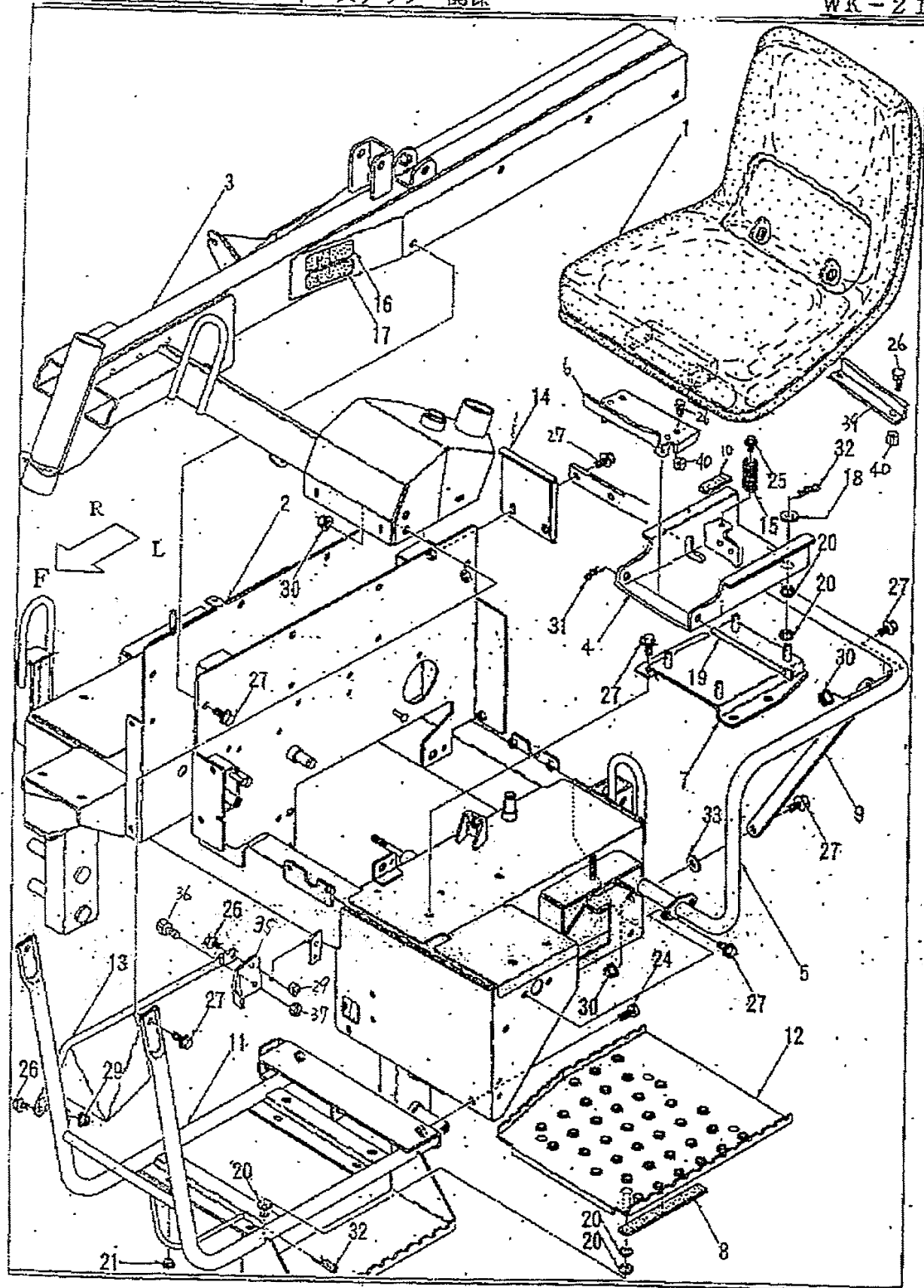

8. 本体フレーム・シート・ステップ 関係

WK-21

品番	品番	品名	個数	備考
1	40001-M80-000	オペレータシート KG0064 ASSY	1	
2	41100-G23-160	本体フレーム COMP	1	
3	41200-G23-175	センターフレーム COMP	1	
4	42100-G23-872	シートベース COMP	1	
5	42200-G23-131	ガード COMP	1	
6	42300-G23-851	シートブラケット COMP	1	
7	42400-G23-804	シートプッシュブラケット COMP	1	
8	42903-G23-000	ゴム 20x190x3.0	4	
9	42904-G23-100	ガードプレート	1	
10	72901-B43-000	ゴム板 15x30x5.0	2	
11	43100-G23-851	ステップ COMP	1	
12	43200-G23-831	ステッププレート COMP	1	
13	43300-G23-800	フットガード COMP	1	
14	48300-G23-103	フレームリヤカバー COMP	1	
15	42901-G26-001	コイルスプリング 30x35	1	
16	79922-G23-000	ディスプレイ警告 ラベル	1	警告ラベル
17	79923-G23-000	発見警告 ラベル	1	警告ラベル
18	91251-1230451	マルチネジ 12x30x4.5	4	
19	91262-081750	プラスピン 8x175	1	
20	91351-1142115	ゴムパッド BSC-13	20	
21	91351-4061030	ゴムパッド B-6-3	1	
22				
23				
24	93000-1002017	コガタパネB 10x20<7T	2	
25	93100-0601217	フランジB 8x12	1	
26	93100-0801617	フランジB 8x16	8	
27	93300-1002017	フランジB 10x1.25x20	20	
28				
29	94002-08410	フランジN 8	2	
30	94006-10410	フランジN 10x1.25	4	
31	94251-080111	スナップピン A8x1.8	1	
32	94251-120111	スナップピン A12x2.6	8	
33	94101-10015	ダイヤルN 10	1	
34				
35	48902-G23-800	ガードカバー	1	
36	93100-0801617	フランジ B8x16	1	
37	94002-08410	フランジ N8	1	
38				
39	42905-G23-800	シートストッパー	1	
40	94002-08410	フランジ N8	6	
41				
42				
43				
44				
45				

9. センター・サイド アーム 関係

WK-21

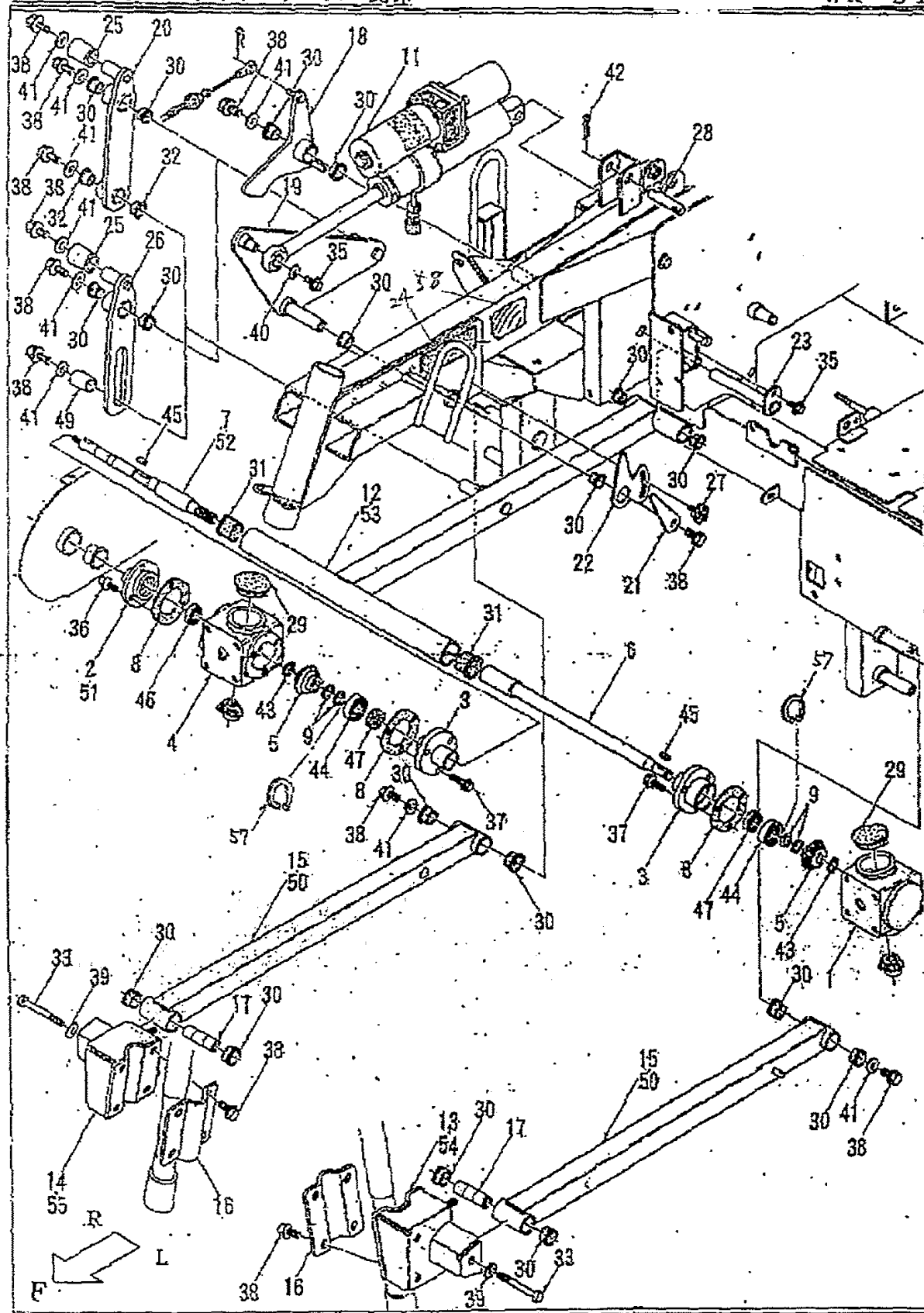

9. センター・サイド アーム 関係

WK-21

品番	品名	個数	備考
1	31901-G23-100	1	
2	31902-G23-832	1	KN・WL・WL2RE
3	31903-G23-833	2	
4	31904-G23-100	1	
5	32902-G23-000	2	
6	34100-G23-032	1	
7	34901-G23-032	1	KN・WL・WL2RE
8	39901-G23-000	3	
9	39904-G23-000	6	
10			
11	50001-G23-003	1	
12	51100-G23-132	1	KN・WL・WL2RE
13	51300-G23-837	1	KN・WL・WL2RE
14	51400-G23-837	1	KN・WL・WL2RE
15	51800-G23-802	2	KN・KN2RE
16	51901-G23-831	2	
17	51902-G23-001	2	
18	52500-G23-805	1	
19	52100-G23-852	1	
20	52200-G23-853	1	KN・KN2RE
21	52901-G23-000	1	
22	52902-G23-001	1	
23	54600-G23-030	1	
24	79903-G23-031	1	
25	52905-G23-000	1	
26	52400-G23-803	1	WL・WL2RE
27	91241-061513	1	
28	91261-140650	1	
29	91532-15010	2	
30	91642-2010R	16	
31	91642-3220R	2	
32	91642-2010R	2	KN・KN2RE
33	92100-1008017	2	
34			
35	93100-0801617	2	
36	93100-0802017	3	
37	93100-0802517	6	
38	93300-1002017	15	
39	94101-10010	2	
40	94101-08015	1	
41	94101-10015	6	
42	94210-30300	1	
43	94510-17080	1	
44	96100-06203	2	
45	97113-015041	2	
46	98251-1703508	1	
47	98251-2003508	2	
48			
49	52904-G23-001	1	WL・WL2RE
50	51600-G23-803	2	WL・WL2RE
51	31300-G23-802	1	KN2RE
52	34904-G23-003	1	KN2RE
53	53100-G23-103	1	KN2RE
54	53300-G23-806	1	KN2RE
55	53400-G23-806	1	KN2RE
56			
57	94520-42080	2	
58	49908-G23-000	1	C7ナット42 刈刃刃注意マーク

10. エンジンテンションベース 関係

WK-21

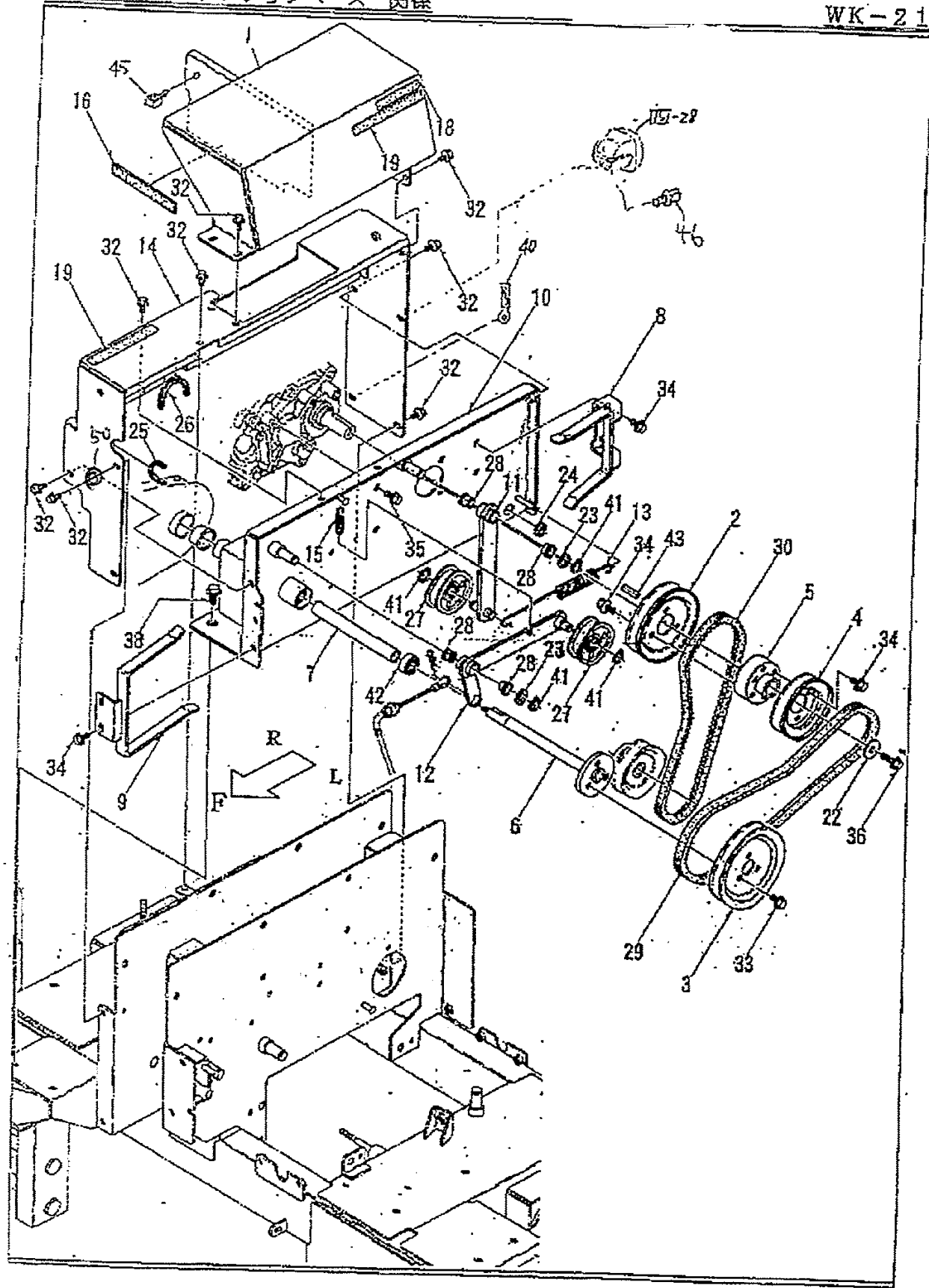

10. エンジンテンションベース 関係

WK-21

品番	品番	品名	個数	備考
1	48200-G23-171	防音板 COMP	1	
2	36902-B39-000	Vプーリー 6(1/2)-B-1	1	
3	63903-G23-000	Vプーリー 127B	1	
4	63902-G23-000	Vプーリー 114.3B	1	
5	63910-G23-050	エンジンプーリーボス	1	
6	64100-G23-032	カウンターシャフト COMP	1	
7	64901-G23-030	カバー 17x190.3	1	
8	65100-G23-801	ベルトストッパ A COMP	1	
9	65200-G23-830	ベルトストッパ B COMP	1	
10	66100-G23-136	エンジンテンションベース COMP	1	
11	66300-G23-801	走行テンションアーム COMP	1	
12	66400-G23-802	減速テンションアーム A COMP	1	
13	66902-G23-000	スプリング 20x240	1	
14	68200-G23-150	ベルトメンテナンス COMP	1	
15	75907-B10-001	スプリング 9x36	1	
16	82902-B18-000	ゴム 15x150	1	
17				
18	91195-001	マフラー注油 テベル	1	警告テベル
19	91195-003	カバー注油 テベル	2	警告テベル
20				
21				
22	91251-0835451	ワシガネ 8x35x4.5	1	
23	91251-1525231	ワシガネ 15x25x2.3	2	
24	91351-1142115	ゴムブッシュ BSC-13	1	
25	91360-16070	NRロケット TH-16(70)	1	
26	91360-16110	NRロケット TH-16(110)	1	
27	66600-G30-000	テンションプーリー 70TB1 DDU	2	
28	91644-151280	フランジブッシュ 80F-1512	4	
29	91651-0209042	オレシコベルト LB42	1	
30	91651-0512039	オレシコベルト RCLB39	1	
31				
32	93100-0601217	フランジB 6x12	13	
33	93100-0801217	フランジB 8x12	3	
34	93100-0801617	フランジB 8x16	10	
35	93100-0802017	フランジB 8x20	2	
36	93100-0803017	フランジB 8x30	1	
37				
38	93300-1002017	フランジB 10x1.25x20	2	
39				
40	91331-060451	ユートクランプ 6*45	1	
41	94510-15080	Cシャフトワ 15	4	
42	96105-06003	ベアリング 6003UD	1	
43	97114-038041	キー 7x7x38S	1	
44				
45	91315-C1E50	ケーブルクリップ C-1E50	1	
46	93100-0601617	7TフランジB 6x16	1	
50	94101-06015	ダイヤルW6	3	

11.刈取クラッチテンション・フレーム(鉄) 関係

WK-21

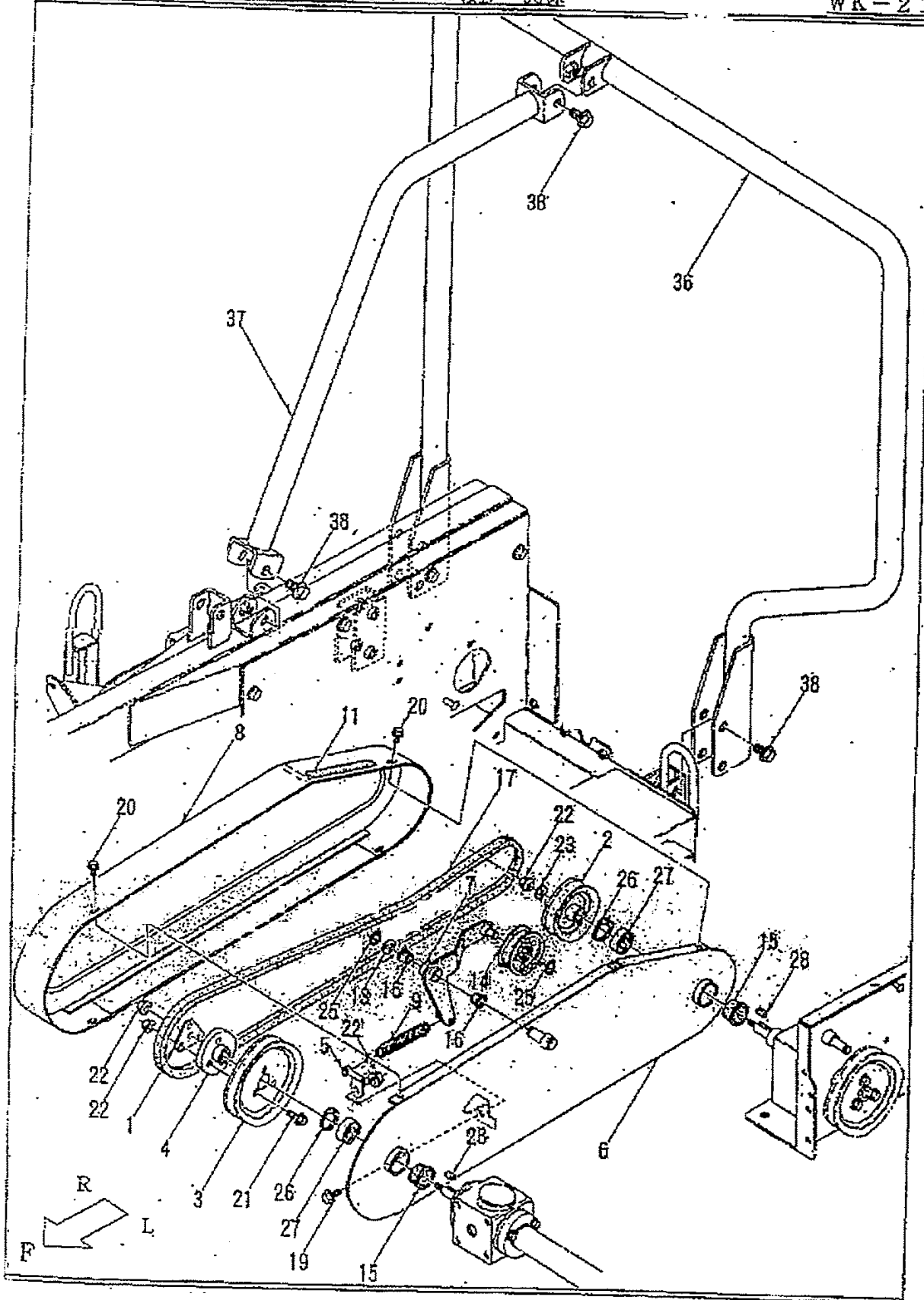

11.刈取クラッチテンション・フレーム(鉄) 関係

WK-21

部品	品番	品名	個数	備考
1	61901-A90-802	フィキングプレート φ9	1	
2	63200-G23-033	V7-リ- 101.6B COMP	1	
3	63901-W57-000	6" B×1(Y-1.6)ア-リ-	1	
4	63911-G23-030	ア-リ-キス	1	
5	66600-G23-801	スプリングコイル COMP	1	
6	66200-G23-133	刈取クラッチテンションベース COMP	1	
7	66500-G23-801	刈取テンションアーム B COMP	1	
8	68100-G23-101	刈取ベルトカバー COMP	1	
9	66905-G23-000	コイルスプリング 17.4×100	1	
10				
11	91195-003	カバー設置ラベル	1	警告ラベル
12				
13	91251-1525231	マルチゲージ 15×25×2.3	1	
14	66600-G30-000	テンションプ-リ- 70TB1 DDU	1	
15	91642-3220R	コイルスプリング BH3220FS FS	2	
16	91644-151280	コイルスプリング 80F-1512	2	
17	91651-0209070	スプリング LB70	1	
18				
19	93100-0802017	コイルスプリング 8×20	1	
20	93100-0601217	コイルスプリング 6×12	4	
21	93100-0802517	コイルスプリング 8×25	8	
22	94002-08410	コイルスプリング 8	6	
23	94101-08015	ダイヤル 8	1	
24				
25	94510-15080	コイルスプリング 15	2	
26	94520-40080	コイルスプリング 40	2	
27	96105-06203	コイルスプリング 6203UU	2	
28	97113-015041	キ- 6×6×15S	2	
29				
30				
31				
32				
33				
34				
35				
36	41300-G23-801	フレーム A COMP	1	
37	41400-G23-800	フレーム B COMP	1	
38	93300-1202017	コイルスプリング 12×1.25×20	12	
39				
40				
41				
42				
43				
44				
45				

12. ブレーキ・デフロック 関係

WK-21

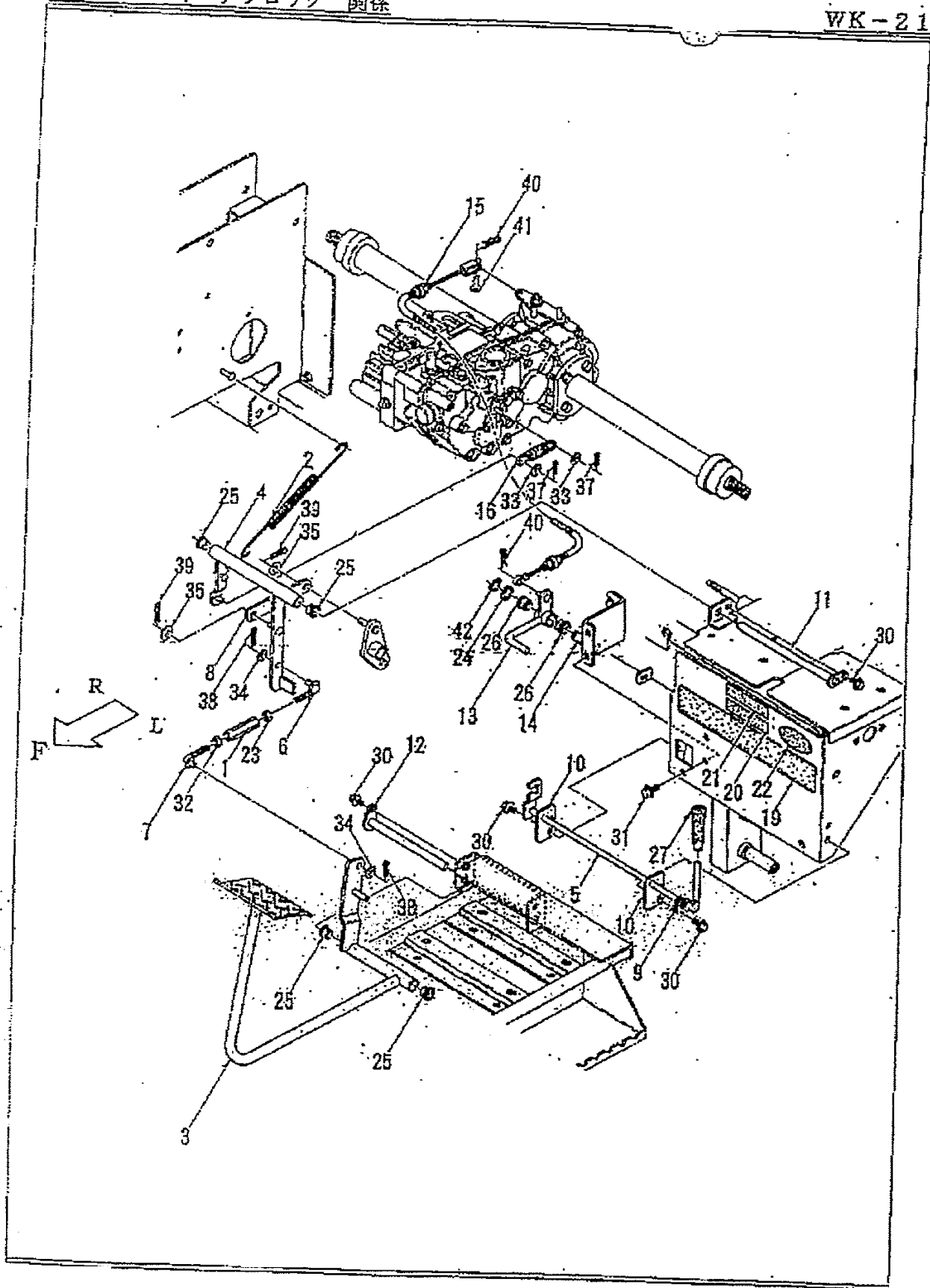

12. ブレーキ・デフロック 関係

WK-21

部品	品番	品名	個数	備考
1	25903-W56-001	アジャストロッド	1	
2	66907-A84-000	ブレーキスプリング	1	
3	73100-G23-833	ブレーキベダル COMP	1	
4	73200-G23-831	ブレーキアーム COMP	1	
5	73400-G23-032	調整ブレーキ COMP	1	
6	73700-G23-000	ロッド 50L COMP	1	
7	73800-G23-000	ロッド 50R COMP	1	
8	73901-G23-831	リンクプレート	1	
9	73905-G23-000	ネジリクスプリング	1	
10	73907-G23-002	レバー支座	2	
11	76200-B50-000	レバーピン 220 COMP	1	
12	75300-B07-000	レバーピン 175 COMP	1	
13	76100-G23-031	デフロックベダル COMP	1	
14	76200-G23-833	デフロックブラケット COMP	1	
15	77200-G23-051	デフロックワイヤー	1	
16	91602-A91-007	コイルスプリング 14x76	1	
17				
18				
19	79904-G23-030	ベダルマーク	1	
20	91903-G23-030	型式ラベル	1	
21	91902-001	調整番号用シールド板	1	未収品
22	79908-G23-030	安全鑑定マーク	1	
23	91231-0841210	コガタヒダリN 8(2)	1	
24	91251-1525231	マルチガタ 15x25x2.3	1	
25	91644-121080	フランジワッシャー 80F-1210	4	
26	91644-151280	フランジワッシャー 80F-1512	2	
27	91731-1008013	ワッシャー RH10	1	
28				
29				
30	93100-0601617	フランジB 6x16	6	
31	93100-0801617	フランジB 8x16	2	
32	94003-08412	コガタN 8(2)	1	
33	94101-06015	ダイヤルW 6	2	
34	94101-08010	ダイヤルW 8	2	
35	94101-10010	ダイヤルW 10	2	
36				
37	94210-20120	ワッシャー 2x12	2	
38	94210-25150	ワッシャー 2.5x15	2	
39	94210-30200	ワッシャー 3x20	2	
40	94251-060111	スタップピン AGx1.8	2	
41	94330-0602010	マルチガタピン 6x20	1	
42	94510-15080	Cワッシャー 15	1	
43				
44				
45				

13. コントロールパネル・刈取クラッチ 関係

WK-21

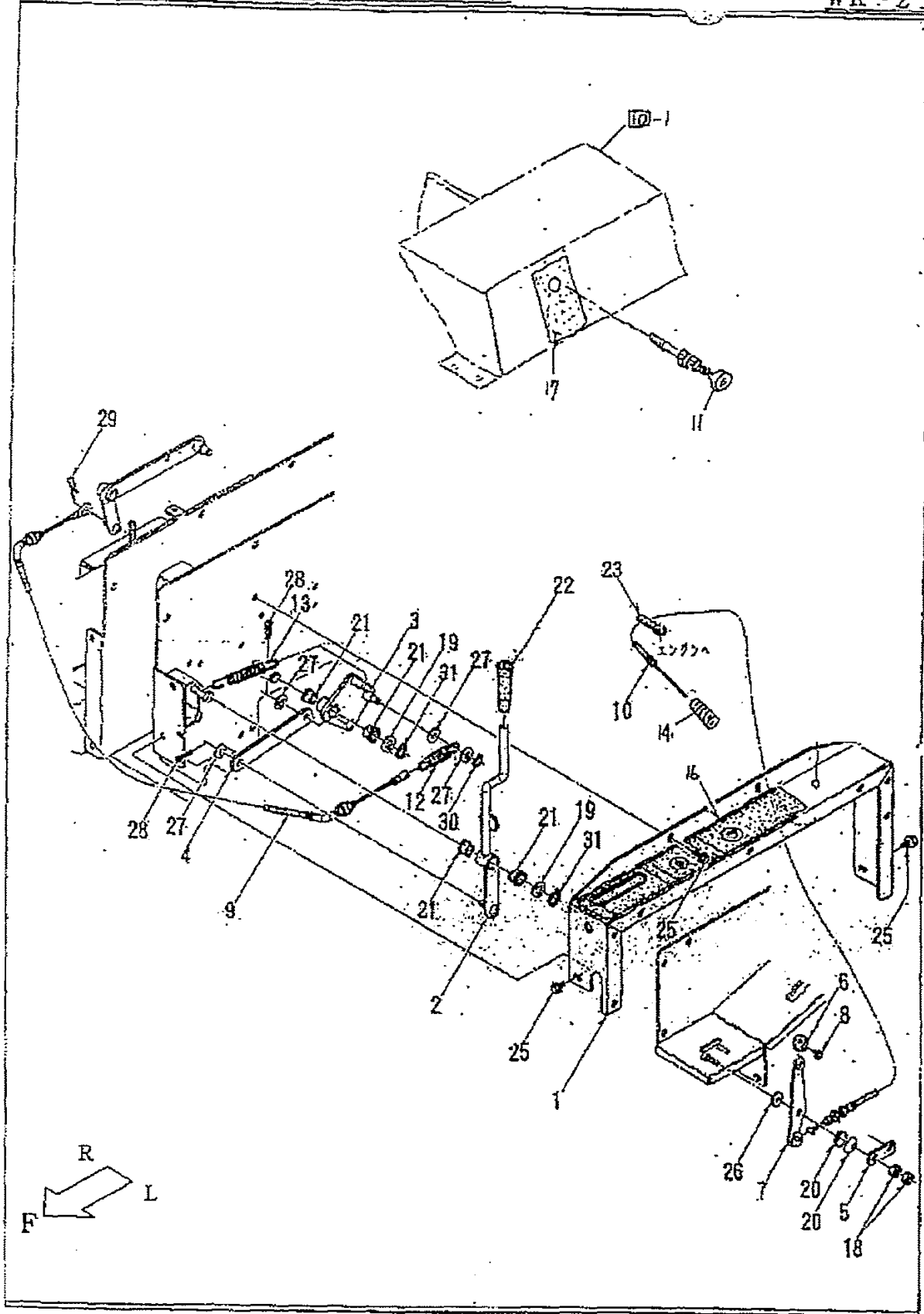

13. コントロールパネル・刈取クラッチ 関係

WK-21

品名	品番	品名	個数	備考
1	72100-G23-152	コントロールパネル COMP	1	
2	74100-G23-833	刈取クラッチレバー COMP	1	
3	74200-G23-831	刈取クラッチカム COMP	1	
4	74901-G23-801	バネ 155	1	
5	75906-B18-000	スラストプレート	1	
6	75907-B18-000	スロットレバー	1	
7	75910-G23-800	スロットレバー	1	
8	75908-B18-001	スペシャルスクリュー 4x8	1	
9	77100-G23-032	刈取クラッチワイヤ	1	
10	77400-G23-053	スロットワイヤ	1	
11	77500-G23-052	ワイヤ	1	
12	91601-A32-001	テンションスプリング	1	
13	91604-A38-001	コイルスプリング 16.5x125	1	
14	79901-M59-000	圧縮バネ	1	
15				
16	79911-G23-000	パネルマークE	1	
17	79912-G23-000	パネルマークF	1	
18	91235-08100	ハードロックN 8	1	
19	91251-1525231	ナット 15x25x2.3	2	
20	91252-082	ピン 8	2	
21	91644-151280	フランジワッシャー 80F-1512	4	
22	91731-1208013	ワッシャー RH12	1	
23	91331-060451	コードワッシャー 6x45	1	
24				
25	93100-0601617	フランジB 6x16	4	
26	94101-08015	ダイヤル 8	1	
27	94101-10010	ダイヤル 10	4	
28	94210-30200	ワッシャー 3x20	2	
29	94251-080111	ストップピン A8x1.8	1	
30	94510-10080	ワッシャー 10	1	
31	94510-15080	ワッシャー 15	2	
32				
33				
34				
35				
36				
37				
38				
39				
40				
41				
42				
43				
44				
45				

14. 変速レバー 関係

WK-21

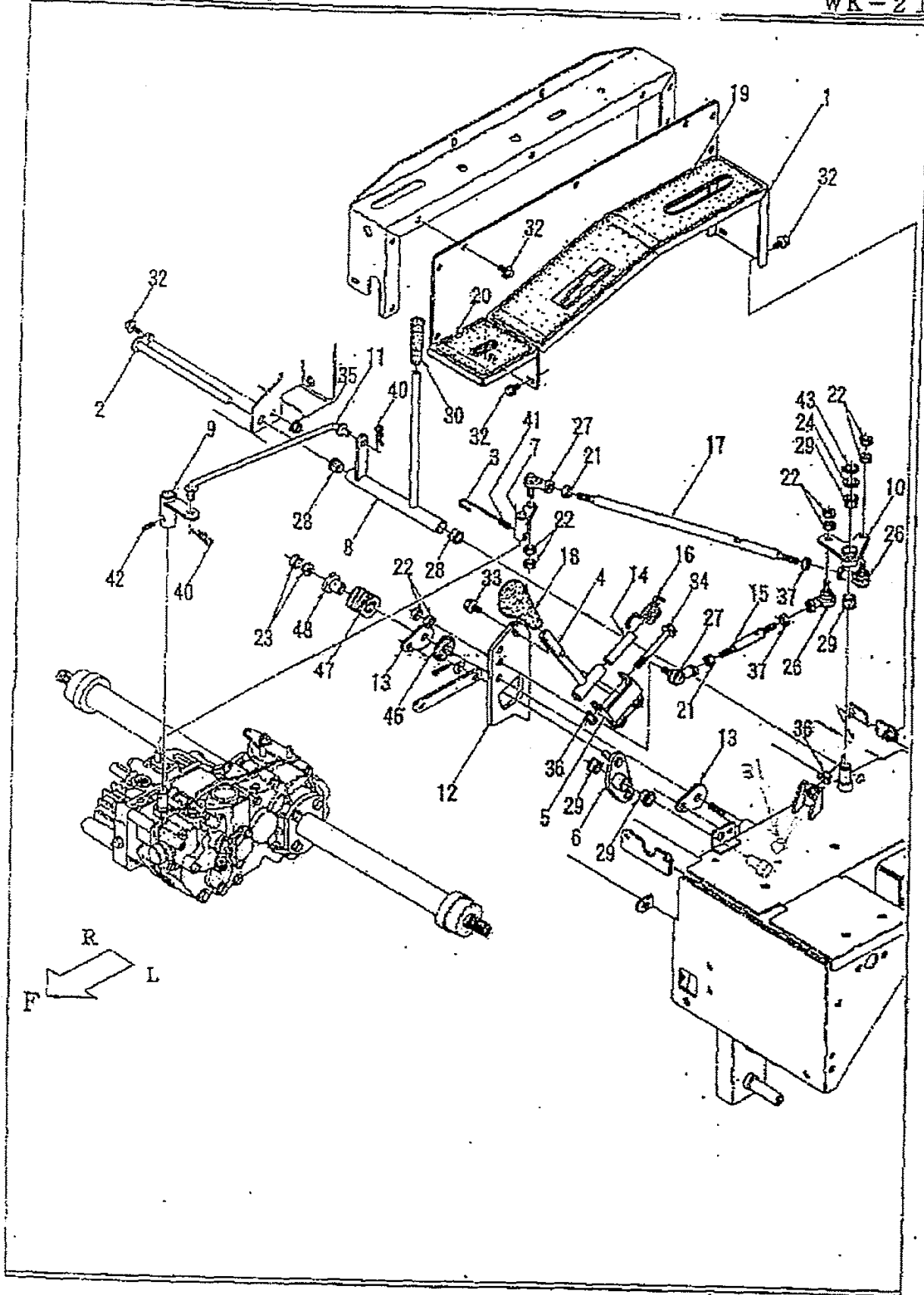

14. 変速レバー 関係

WK-21

部品	品番	品名	個数	備考
1	72400-G23-132	変速レバーガイド COMP	1	
2	76200-B50-000	レバーピン 220 COMP	1	
3	75913-B18-000	ツツ材 1.2x100	2	
4	74300-G23-801	変速レバー COMP	1	
5	75200-G23-803	変速レバーガイド COMP	1	
6	75300-G23-801	ニュートラルカム COMP	1	
7	75400-G23-831	HST7-ム COMP	1	
8	75500-G23-831	変速レバー COMP	1	
9	75600-G23-831	変速レバー COMP	1	
10	75700-G23-831	変速レバー COMP	1	
11	75800-G23-000	変速リンク COMP	1	
12	75901-G23-830	変速プレート	1	
13	75906-G23-000	スタンププレート 10	2	
14	75903-W72-002	カラー 9x63.5	1	
15	75904-G23-001	タイロッド 8x125	1	
16	75904-W72-001	HSTレバースプリング	1	
17	75905-G23-001	タイロッド 8x395	1	
18	75991-A90-000	変速レバーニギリ	1	
19	79902-G23-032	パネル マーク B	1	
20	79907-G23-001	パネル マーク D	1	
21	91231-0841210	コガシメ 8(2)	2	
22	91235-08100	ハードロック 8	4	
23	91235-10110	ハードロック 10x1.25	1	
24	91251-1525231	スプリング 15x25x2.3	1	
25				
26	91633-080410	エレベーター LHSAS	2	
27	91633-080420	エレベーター LHSASL	2	
28	91644-121080	フランジナット 80F-1210	2	
29	91644-151280	フランジナット 80F-1512	4	
30	91731-1208011	ワッシャー H12	1	
31	92201-0807014	コガシメ 8x70	1	
32	93100-0601617	フランジ 6x16	12	
33	93100-0801617	フランジ 8x16	2	
34	93100-0808017	フランジ 8x80	1	
35	94002-06410	フランジ 6	1	
36	94002-08410	フランジ 8	2	
37	94003-08412	コガシメ 8(2)	2	
38				
39				
40	94251-100111	スプリング A10x2.3	2	
41	94319-50022	スプリングピン 5x22	1	
42	94319-50025	スプリングピン 5x25	1	
43	94510-15080	コガシメ 15	1	
44				
45				
46	75907-G23-001	スプリング 12.5x46	1	
47	75908-G23-000	スプリング SWH40-40	1	
48	75909-G23-000	スプリングカラー	1	
49				
50				

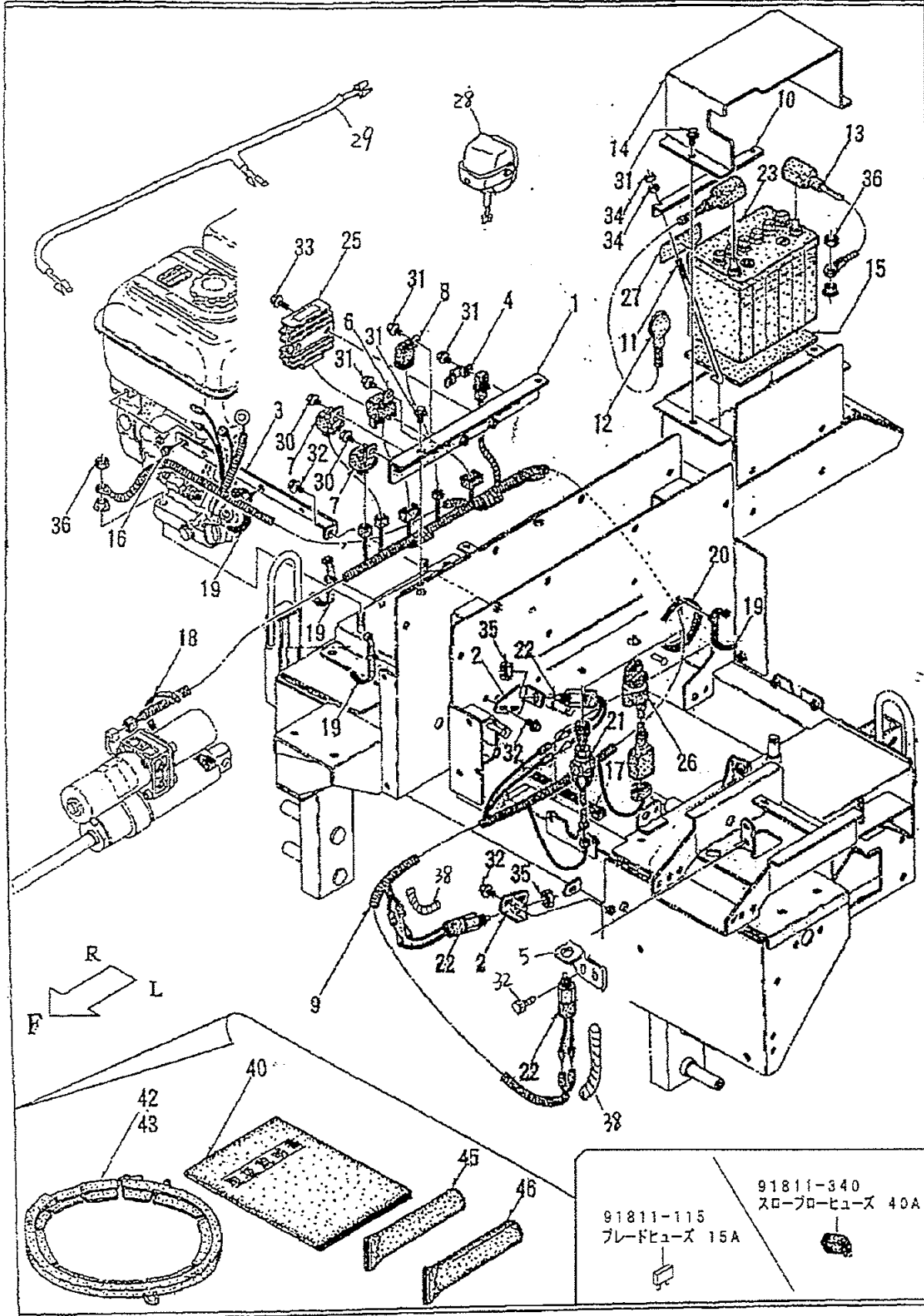

パーツ	品番	品名	個数	備考
1	82100-G26-800	リレーブacket COMP	1	
2	82901-G23-801	スイッチブacket	2	
3	82902-G23-851	ハーネスステー	1	
4	82903-G23-801	バンドプレート	1	
5	82905-G23-800	スイッチブacket(シート)	1	
6	84100-B32-001	Cリレー	1	
7	84200-B56-000	モーターリレー	2	
8	84500-B18-001	NOリレー	1	
9	85100-G23-050	メインハーネス	1	
10	86901-A31-000	バッテリーバンド	1	
11	86902-B43-000	バッテリーセットボルト	2	
12	87100-G23-000	バッテリー ⊕コード650	1	
13	87200-G23-000	バッテリー ⊖コード250	1	
14	88901-G23-050	バッテリーカバー	1	
15	89902-M56-001	防振ゴム	1	
16	91273-6012213	ロックタックピンネジ 6x12(2)	1	
17	91311-140	リピータイ RF140	5	
18	91311-250	リピータイ RF250	5	
19	91314-119P7	ケーブルストラップ 1-19P7	14	
20	91360-32250	Nyroノット TH-32(250)	2	
21	91830-0022101	トグルスイッチ	1	
22	91830-1001100	ニュートラル1a	3	
23	81100-G23-000	バッテリー 40B19R	1	
24				
25	31750-769-751	レギュレータ	1	エンジン付属品
26	35100-766-013	キースイッチ	1	エンジン付属品
27	91193-003	バッテリー危険 テابل	1	警告テابل
28	83100-407-000	ワーニングランプ 18W(SW)	2	
29	85200-G23-000	ワーニングランプハーネス	1	
30	93100-0501014	ランプB 5x10	2	
31	93100-0601217	ランプB 6x12	8	
32	93100-0601617	ランプB 6x16	7	
33	93100-0602017	ランプB 6x20	2	
34	94001-06412	N 6(2)	4	
35	94004-14413	N 14x1.5(3)	3	
36	94005-10412	コガタN 10x1.25(2)	2	
37	91971-12	ゲリスNo2	160g	(10g + 150g)
38	91382-0500701	コルゲート 5x70	2	
~~~~~付属品~~~~~				
40	91901-G23-030 050	取扱説明書 (wk-21)	1	
41				
42	35907-G23-000	別冊カバー (14インチ)	2	KN・KN2尺用
43	35914-G19-000	別冊カバー (12インチ)	2	WL・WL2尺用
44	89000-ZE1-000	ケーブルブacket	1	エンジン付属品 取次 HM
45	35908-G23-000	ディバイダーカバー	3	
46	35909-G23-000	ディバイダーカバー B	2	
47				
48				